

HO

1:87

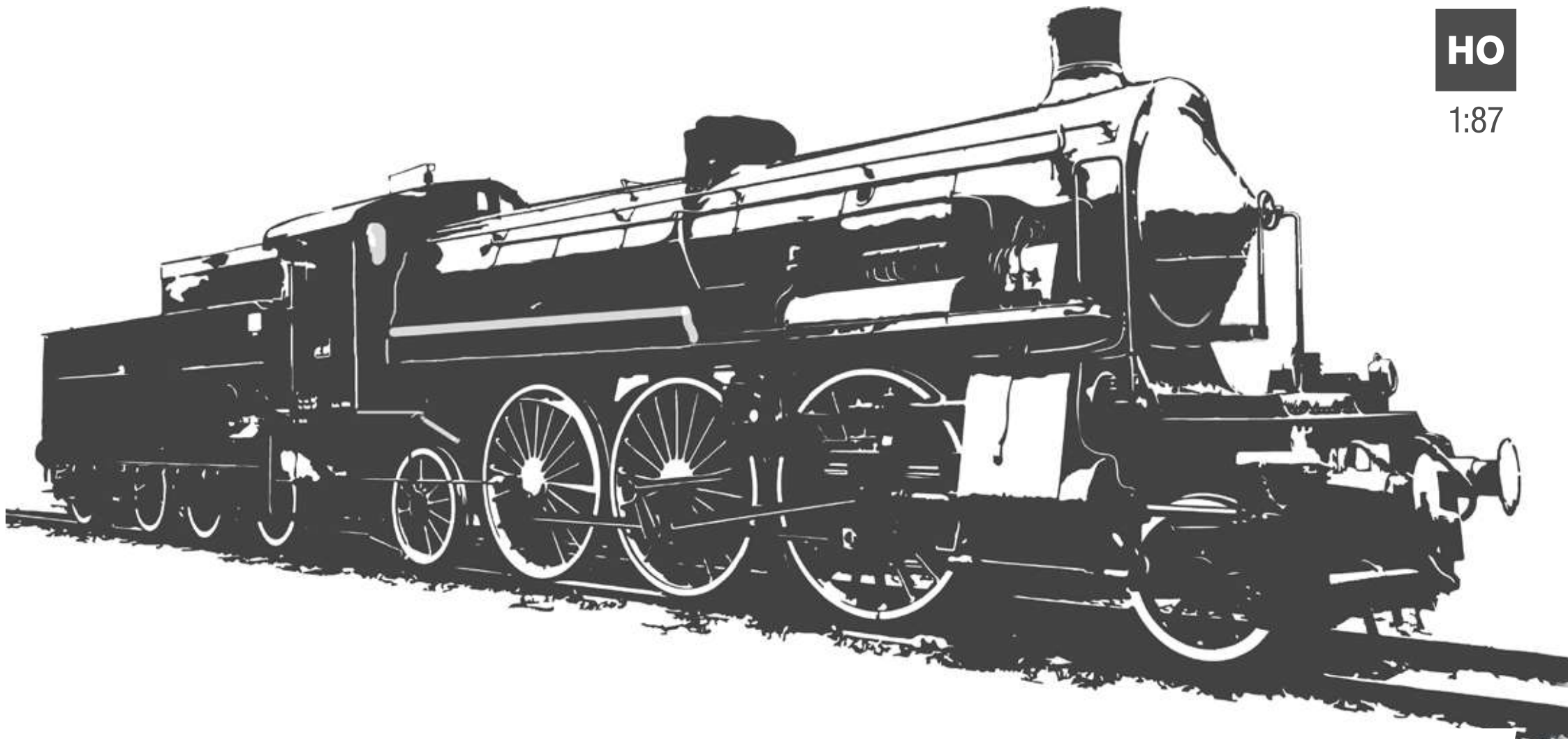

Jouef

 **Rivarossi**

Electrotren

 **Lima**

2025

Index • Index

Locomotives à vapeur.....10
Steam locomotives.....10

Locomotives diesel.....12
Diesel locomotives.....12

Locomotives électriques.....20
Electric locomotives.....21

Voitures.....24
Coaches.....24

Wagons.....30
Wagons.....30

Arrivées récentes.....46
Still available.....46



www.jouef.com

Jouef®

Jouef est fier de vous présenter le tout nouveau catalogue 2025, riche en grandes nouveautés tant attendues et enfin disponibles ! Chaque passionné de modélisme ferroviaire trouvera le train de ses rêves avec Jouef !

La diversité de nos trains vous permettra d'enrichir votre collection et de vivre pleinement votre passion avec un choix parmi , des locomotives électriques, des locomotives diesel et à vapeur. Des wagons de marchandises et des voitures voyageurs.

Enfin disponibles, les RGP I déjà annoncées fin de l'année dernière, ainsi que la locomotive à vapeur 040 D du Dépôt de Calais. Pour étoffer encore notre gamme, de nouvelles locomotives électriques du type BB et CC, de nouvelles versions de la Vossloh DE 18, ainsi que la toute nouvelle série de voitures TEE "Jules Verne", pour la première fois équipées de decodeurs HM. Et ne manquez pas notre grande sélection de nouveaux wagons, de tous types, avec des livrées emblématiques et captivantes.



Jouef archive

Ces locomotives appartiennent au type G 8.1 des Chemins de fer royaux prussiens (KPEV), construits en Allemagne entre 1913 et 1921, à plus de 5.000 exemplaires. Après l'armistice de 1918, plus de 1.500 locomotives furent transférées vers la Belgique, la Pologne et la France.

En France, l'administration Alsace-Lorraine, Compagnie de l'Est, Compagnie du Nord, ETAT, Paris-Orléans, MIDI et PLM ont reçu un grand nombre de ces machines. Cependant dès 1946, seule deux régions, l'Est et le Nord, utilisaient encore ces locomotives pour le trafic marchandise.

La 1-040 D 260 SNCF (ex G8.1 5260 Alsace-Lorraine) fut la dernière locomotive en service jusqu'à sa radiation le 01 juillet 1966. Ces locomotives disposaient d'un tender à 3 essieux d'une capacité de 16,5 m³ d'eau et de 7 tonnes de charbon, une puissance de 934 kW et une vitesse maximale de 50 km/h.

HJ2417/HJ2417S

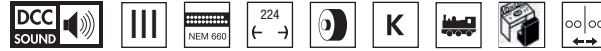

NEW



SNCF, locomotive à vapeur 2-040 D 65, dépôt de Calais

SNCF, Schlepptenderdampflokomotive 2-040 D 65, Depot Calais

SNCF, locomotiva a vapore 2-040 D 65, deposito di Calais

SNCF, locomotora de vapor 2-040 D 65, depósito de Calais

SNCF, steam locomotive with tender 2-040D 65, depot Calais



Réservoir à T.I.A sur le tender



- Avec boîte à feu scintillant
- Mit flackerner Feuerbüchse
- Con forno scoppiettante
- Con luz en la caja de fuegos
- With flickering firebox



Modification d'outillage pour HJ2417/S:

- Nouvelle porte de boîte à fumée
- Nouveaux feux avant
- Nouveaux détails sous la cabine
- Nouveaux éléments de chaudière
- Nouveaux détails du tender (réservoir à T.I.A)



Les RGP I

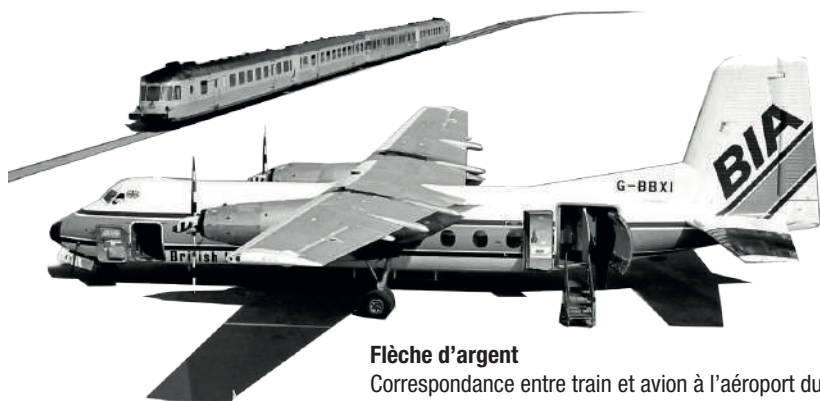

Flèche d'argent

Correspondance entre train et avion à l'aéroport du Touquet dans le cadre de la liaison Paris-Angleterre, 1979.

Les Rames à Grand Parcours

Les **Rames à Grand Parcours (RGP)**, commandées par la SNCF en 1950, ont marqué une avancée dans les services de transport de longue distance. Équipées d'un moteur MGO, ces rames, conçues par De Dietrich pour les motrices et Brissonneau & Lotz pour les remorques, sont nées pour répondre aux besoins de rapidité et de confort des voyageurs sur de grands trajets. Dérivées structurellement des RGP 2 X 2700 et mécaniquement des X 2800, les RGP I se déclinaient en deux versions : une livrée vert et crème pour le service intérieur, et une autre rouge carmin et crème réservée aux prestigieux **Trans Europ Express (TEE)**, dédiée aux trajets internationaux en première classe.

À partir de 1957, les RGP I X 2770 ont pris en charge des lignes TEE emblématiques telles que **L'Arbalète** (Paris-Zurich), **L'Étoile du Nord** (Paris-Bruxelles), et **Le Mont-Cenis**

(Lyon-Turin), assurant ainsi des liaisons de qualité entre la France et ses voisins européens. Après leur retrait du service TEE en **1965**, ces rames ont été affectées à des liaisons transversales de prestige, comme Le Catalan (Genève-Cerbère) et Le Rhodanien (Genève-Marseille), où elles ont continué de transporter des passagers en première classe avec supplément.

Entre **1985 et 1991**, les RGP I ont subi une modernisation : renforcement de la face avant, ajout d'aménagements intérieurs inspirés des Z2, et cabines de conduite modernisées. Leur livrée est alors devenue gris clair, avec des bandeaux de couleur (jaune, bleu, ou rouge) en fonction des régions TER. Ces rames modernisées ont ainsi assuré de nouveaux services régionaux jusqu'à la fin de leur carrière, conservant leur rôle clé dans le réseau ferroviaire français.

HJ2461/HJ2461S



SNCF, autorail diesel RGP I avec remorque, livrée TEE rouge/beige

SNCF, Dieseltriebwagen RGP I mit Beiwagen, rot/beige TEE-Farbgebung

SNCF, automotrice diesel RGP I con rimorchio, livrea TEE rosso/beige

SNCF, automotor diésel RGP I con remolque, decoración TEE rojo/beige

SNCF, diesel railcar RGP I with trailer in red/beige TEE livery

NEW



Le **TEE « Parsifal »** (TEE 155/190) a été lancé le 3 Octobre 1957, établissant une liaison rapide entre **Paris** et **Dortmund**. Ce train prestigieux, qui partait tôt le matin et revenait en soirée, a rapidement gagné en popularité.

En été 1958, il a ajouté des arrêts à Düsseldorf, Duisburg et Bochum, bien que l'arrêt à Herbesthal ait été supprimé, puis rétabli un an plus tard. Avec des rames **RGP I** en rotation quotidienne, le Parsifal incarnait le confort et l'élégance, offrant aux voyageurs une expérience de voyage inégalée à une époque où le train symbolisait le luxe en Europe.



© Jean-Philippe Thernisien

HJ2462/HJ2462S



SNCF, autorail diesel RGP I avec remorque, livrée vert/beige

SNCF, Dieseltriebwagen RGP I mit Beiwagen, grün-beige Farbgebung

SNCF, automotrice diesel RGP I con rimorchio, livrea verde/beige

SNCF, automotor diésel RGP I con remolque, decoración verde/beige

SNCF, diesel railcar RGP I with trailer, green/beige livery



Premiers rendus du modèle non définitifs



© Jean-Philippe Thernisien

NEW

HJ2463/HJ2463S



SNCF, autorail diesel RGP I avec remorque, livrée gris béton « Alpazur »

SNCF, Dieseltriebwagen RGP I mit Beiwagen, gris béton Farbgebung „Alpazur“

SNCF, automotrice diesel RGP I con rimorchio, livrea gris béton “Alpazur”

SNCF, automotor diésel RGP I con remolque, decoración gris béton “Alpazur”

SNCF, diesel railcar RGP I with trailer in gris béton livery “Alpazur”

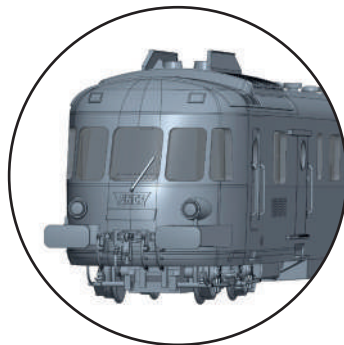

Premiers rendus du modèle non définitifs



© Jean-Philippe Thernisien

NEW

HJ2436/HJ2436S

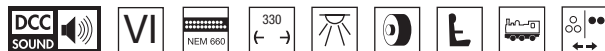

SNCF, autorail diesel classe X 73500 « Imaginalsace »

SNCF, Dieseltriebwagen der Reihe X 73500 in neuer Farbgebung „Imaginalsace“

SNCF, automotrice diesel classe X 73500 “Imaginalsace”

SNCF, automotor diesel X 73500, decoración “Imaginalsace”

SNCF, diesel railcar class X 73500 “Imaginalsace”



Imaginalsace

Imaginalsace est une marque promotionnelle dédiée à la région Alsace, célébrant son patrimoine, sa culture et ses paysages uniques. Le TER X 73551 de la SNCF arbore une livrée spéciale aux couleurs d'Imaginalsace, parcourant les rails avec un design vibrant qui incite à découvrir la richesse de cette région. Ce train devient ainsi un ambassadeur mobile, illustrant l'alliance entre tradition et modernité qui caractérise l'Alsace. Grâce à cette initiative, chaque voyage est une invitation à imaginer l'Alsace et à en explorer ses trésors.

Les points forts

- Édition spéciale limitée
- Interface numérique selon NEM 660 (21MTC)
- Moteur à cinq pôles avec volant d'inertie
- Éclairage avant et arrière avec inversement suivant le sens de marche
- Éclairage intérieur réglable par potentiomètre sur la platine
- Attelages Scharfenberg fonctionnels dans le sachet d'accessoire
- Variante sonore avec son original de l'automoteur.



HJ2437/HJ2437S



SNCF, autorail diesel classe X 73500 « La Région »

SNCF, Dieseltriebwagen der Reihe X 73500 „La Region“

SNCF, automotrice diesel classe X 73500 “La Region”

SNCF, automotor diesel X 73500, decoración “La Region”

SNCF, diesel railcar class X 73500 “La Region”



HJ2438/HJ2438S



SNCF, autorail diesel classe X 73500 « Nouvelle Aquitaine » (Bordeaux)

SNCF, Dieseltriebwagen der Reihe X 73500 „Nouvelle Aquitaine“ (Bordeaux)

SNCF, automotrice diesel classe X 73500 “Nouvelle Aquitaine” (Bordeaux)

SNCF, automotor diesel X 73500, decoración “Nouvelle Aquitaine” (Bordeaux)

SNCF, diesel railcar class X 73500 “Nouvelle Aquitaine” (Bordeaux)



Stores pare soleil
à toutes les fenêtres

HJ2342/HJ2342S



SNCF, locomotive diesel BB 467471 à parois latérales lisses, livrée « FRET »
 SNCF, Diesellokomotive BB 467471 mit flachen Seitenwänden in „FRET“-Farbgebung
 SNCF, locomotiva diesel BB 467471 con pareti laterali lisce, livrea “FRET”
 SNCF, locomotora diésel BB 467471, con paredes laterales lisas, decoración “FRET”
 SNCF, diesel locomotive BB 467471 with flat lateral walls in “FRET” livery



Ventilateurs fonctionnels



Les BB 67400

Les BB 67400 forment une série de locomotives diesel-électriques construites à 232 exemplaires pour la SNCF par Brissonneau et Lotz (BL) et Matériel de traction électrique (MTE). Elles ont été commandées le 6 janvier 1967, et la première a été mise en service le 14 août 1969 au dépôt de Chambéry. On comptait 66 machines en service au 4 octobre 2022 réparties entre CIC, Fret, TER, Infra et la Cellule Matériel Radié (CMR).

Le modèle **JOUEF HJ2342** reproduit la locomotive 467471 en livrée FRET époque VI à faces lisses sans enjoliveurs latéraux ni plaques. Un pare-soleil pour le conducteur, présent dans la cabine n°1, a été intégré au pare brise. Dans la cabine n°1, un conducteur a été ajouté et un pare soleil intégré au pare brise.

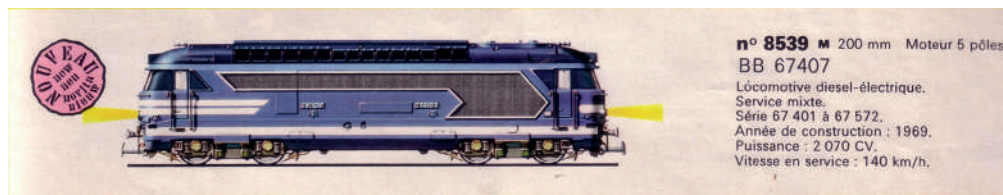

Il y a 50 ans, en 1975, Jouef lançait le premier modèle d'une BB 67400 de la SNCF. 50 ans plus tard, nous produisons la troisième génération de modèles de cette série de locomotives bien connue.



HJ2342

HJ6228

HJ6230

HJ6282



HJ2465

HJ4183

HJ2464/HJ2464S



SNCF, locomotive diesel-électrique BB 67613, livrée rouge « Capitoile »

SNCF, 4-achsige dieselelektrische Mehrzwecklokomotive BB 67613 in roter „Capitoile“-Farbgebung

SNCF, locomotiva diesel-elettrica BB 67613, livrea rossa “Capitoile”

SNCF, locomotora diésel BB 67613, decoración rojo “Capitoile”

SNCF, diesel-electric locomotive BB 67613 in red “Capitoile” livery



Figurine du conducteur



HJ2465/HJ2465S



SNCF Infra, locomotive diesel-électrique BB 667548, livrée jaune « INFRA »

SNCF Infra, 4-achsige dieselelektrische Mehrzwecklokomotive BB 667548, gelbe Farbgebung „INFRA“

SNCF Infra, locomotiva diesel-elettrica BB 667548, livrea gialla “INFRA”

SNCF Infra, locomotora diésel BB 667548, decoración amarillo “INFRA”

SNCF Infra, diesel-electric locomotive BB 667548, yellow livery “Infra”



Pare-soleil avant



Vossloh DE 18



Les locomotives diesel-électriques **Vossloh DE 18** sont de véritables bijoux de technologie sur le réseau ferroviaire européen, et les modèles **HJ2471/S** d'**Europorte** en livrée argent/bleue et **HJ2472/S** de **Millet Rail** en livrée orange/grise ne font pas exception. La conception de la Vossloh DE 18 a été influencée par des innovations dans l'efficacité énergétique.

Depuis leur lancement sur le marché en 2014, Vossloh a vendu plus de 130 locomotives DE 18 à plusieurs clients dans divers pays européens, comme la SNCF/Akiem, la DB et, plus récemment, le FS italien. Les locomotives fonctionnent aujourd'hui de manière fiable pour manoeuvres et comme locomotives de ligne.

Les points forts

- Châssis en zamak
- Carrosserie en plastique de haute qualité
- Moteur de haute performance à cinq pôles avec volants d'inertie
- Inversion des feux en fonction du sens de marche, feux qui peuvent être commutés séparément (avant et arrière) en mode numérique
- Éclairage intérieur dans la cabine du conducteur
- Tableau de bord lumineux
- Attelages numériques pour les versions digitales

HJ2471/HJ2471S



EUROPORTE, locomotive diesel-electrique type Vossloh DE 18, livrée argent/bleue
EUROPORTE, dieselelektrische Lokomotive des Typs Vossloh DE 18, silber/blaue Farbgebung
EUROPORTE, locomotiva diesel-elettrica Vossloh DE 18, livrea argento/blu
EUROPORTE, locomotora diésel Vossloh DE 18, decoración plateada/azul
EUROPORTE, diesel-electric locomotive Vossloh DE 18, silver/blue livery

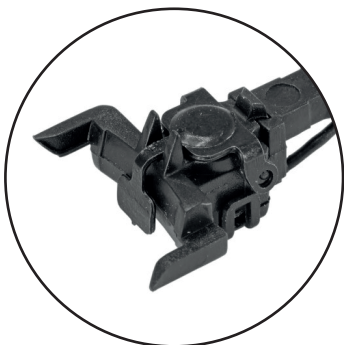

Attelages fonctionnels numériques



Photomontage / Fotomontage / Fotomontaggio / Fotomontaje

NEW

HJ2472/HJ2472S



Millet Rail, locomotive diesel-electrique type Vossloh DE 18, livrée orange/grise
Millet Rail, dieselelektrische Lokomotive des Typs Vossloh DE 18, orange/grau Farbgebung
Millet Rail, locomotiva diesel-elettrica Vossloh DE 18, livrea arancio/grigio
Millet Rail, locomotora diésel Vossloh DE 18, decoración naranja/gris
Millet Rail, diesel-electric locomotive Vossloh DE 18, orange/grey livery

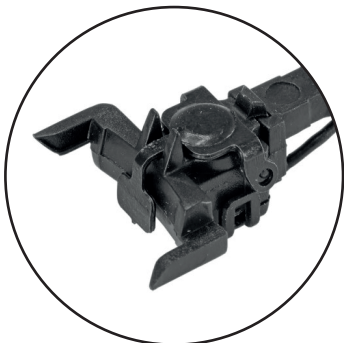

Attelages fonctionnels numériques



Photomontage / Fotomontage / Fotomontaggio / Fotomontaje

NEW

HJ2468/HJ2468S



NEW



SNCF, locomotive électrique bicourant BB 26019, livrée bleue « Trains Spéciaux »
SNCF, elektrische Zweisystemlokomotive BB 26019, dunkelblaue Farbgebung „Trains Spéciaux“
SNCF, locomotiva elettrica bicorrente BB 26019, livrea blu “Trains Spéciaux”
SNCF, locomotora eléctrica bitensión BB 26019, “Trains Spéciaux”
SNCF, electric locomotive BB 26019 “Trains Spéciaux”, dark blue livery



Photomontage / Fotomontage / Fotomontaggio / Fotomontaje

Le BB 26019 dans une nouvelle robe bleue

« **Trains Spéciaux** » est un service offert par SNCF Voyageurs permettant de privatiser en partie ou totalement un train de voyageurs, depuis la rame TGV jusqu'au TER en passant par le train Intercités.

Afin d'identifier les locomotives affectées à la traction de ces trains spéciaux, SNCF Voyageurs a décidé d'appliquer une nouvelle décoration à certaines locomotives Sybic. Cette nouvelle robe est à base de bleu nuit et de filets dorés. Elle s'harmonise parfaitement avec la livrée bleue CIWL des luxueuses voitures-lits du train Venise-Simplon-Orient-Express.



HJ2469/HJ2469S



SNCF, locomotive électrique bicourant BB 426086, livrée « FRET » avec logo Carmillon, (Blason Cognac)
SNCF, elektrische Zweisystemlokomotive BB 426086, „FRET“-Farbgebung mit Carmillon-Logo, (Wappen Cognac)
SNCF, locomotiva elettrica bicorrente BB 426086, livrea “FRET” con logo Carmillon, (Stemma Cognac)
SNCF, locomotora eléctrica bitensión BB 426086, decoración “FRET” con logotipo Carmillon, (Escudo Cognac)
SNCF, electric locomotive BB 426086, “FRET” livery with Carmillon logo, (Coat of Arms Cognac)



Blason de la ville de Cognac



NEW

HJ2470/HJ2470S



SNCF, locomotive électrique bicourant BB 26163R, livrée « fluo Grand Est »
SNCF, elektrische Zweisystemlokomotive BB 26163R, in grauer „fluo Grand Est“-Farbgebung
SNCF, locomotiva elettrica bicorrente BB 26163R, livrea “fluo Grand Est”
SNCF, locomotora eléctrica bitensión BB 26163R, decoración “fluo Grand Est”
SNCF, electric locomotive BB 26163R, “fluo Grand Est” livery



Photo: Flury Jonathan

NEW

HJ2453/HJ2453S

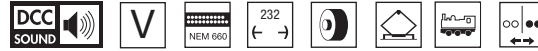

NEW



SNCF, locomotive électrique CC 406504 « Vitry-sur-Seine » en livrée « FRET »

SNCF, Elektrolokomotive CC 406504 „Vitry-sur-Seine“ in grüner „FRET“-Farbgebung

SNCF, locomotiva elettrica CC 406504 “Vitry-sur-Seine”, livrea “FRET”

SNCF, locomotora eléctrica CC 406504 “Vitry-sur-Seine”, decoración verde “FRET”

SNCF, electric locomotive CC 406504 “Vitry-sur-Seine” in green “FRET” livery



Nouvelle face avant de la locomotive avec logo SNCF rectangulaire



Pantographes entièrement fabriqués en métal et conformes à l'original



La CC 406504 FRET:

- Nouvelle forme de toit corrigée
- Nouveaux essuie-glaces
- Nouvelle face avant de la locomotive avec logo SNCF rectangulaire
- Pantographes entièrement fabriqués en métal et conformes à l'original
- Moteur avec volant d'inertie
- Prise de courant par caténaire fonctionnelle
- Châssis en zamak avec carrosserie en plastique
- Eclairage avec inversion blanc/rouge

HJ2454/HJ2454S



SNCF, locomotive bi-courant CC 21001, livrée Grand Confort avec logo nouille
SNCF, Mehrsystem-Elektrolokomotive CC 21001 in Grand-Confort-Farbgebung mit "Nudellogo »
SNCF, locomotiva bicorrente CC 21001, livrea Grand Confort con logo "Nouille"
SNCF, locomotora multisistema CC 21001, decoración "Grand Confort" con logo "Nouille"
SNCF, multi-system locomotive CC 21001 in Grand Confort livery with logo nouille

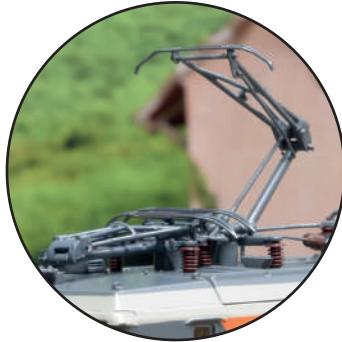

Pantographes entièrement fabriqués en métal et conformes à l'original



ÉTOILE du NORD

1927-1939

Caractéristiques techniques des nouveaux voitures CIWL Pullman

- Nouveaux moules pour caisses, vitrages et intérieurs des voitures CIWL « Étoile du Nord » des types VP (sans cuisine) et VPC (avec cuisine)
- Toutes les voitures (à l'exception des fourgons à bagages) sont équipées du système de contact d'éclairage permettant de contrôler l'éclairage intérieur, aussi bien sur des réseaux analogiques que numériques
- Tous les détails de la toiture, têtes et châssis reproduits et différents entre VP et VPC
- Nouvelle décoration inédite pour Jouef, reproduisant la première livrée du train Pullman « Étoile du Nord » bleu/beige avec toit blanc et lets dorés et bleus
- Composition du train et détails des voitures cohérents avec la période à partir de l'hiver 1928-1929
- Toutes les voitures Pullman dans ces articles sont équipées d'un éclairage intérieur avec commande tactile pour activer et varier l'intensité
- Toutes les voitures sont équipées d'attelage court avec boîtier NEM 362 et des tampons à ressort

« Étoile du Nord »

L'Étoile du Nord était un train reliant Paris à Amsterdam via Bruxelles qui circula à partir des années 1920 jusqu'au milieu des années 1990.





Ce train, d'abord composé de voitures Pullman de la Compagnie des wagons-lits tracté par des locomotives à vapeur.

L'Étoile du Nord a commencé à circuler entre Paris et Bruxelles pendant les années 1920 et était exploité par les Chemins de Fer du Nord et la SNCB. Lorsqu'en 1927, la Compagnie des wagons-lits reprend l'exploitation de ce train, Amsterdam sera la nouvelle destination 1,2. En 1957, avec l'arrivée d'un tout nouveau matériel diesel, la ligne de l'Étoile du Nord est étendue jusqu'à Amsterdam et ce train est intégré au pool Trans-Europ-Express. Les premières voitures de voyageurs ont été les luxueuses voitures Pullman de la Compagnie des wagons-lits jusqu'à la fin des années 50.

HJ4198



NEW

-  **CIWL, coffret de 3 voitures « Etoile du Nord », set 1/2 (1 x DD3, 1 x VP Flèche d'Or et 1 x VPC Étoile du Nord)**
-  CIWL, dreiteiliges Set „Etoile du Nord“, Set 1/2 (1 x DD3, 1 x VP Flèche d'Or und 1 x VPC Étoile du Nord)
-  CIWL, set di 3 carrozze “Etoile du Nord”, set 1/2 (1 x DD3, 1 x VP Flèche d'Or e 1 x VPC Étoile du Nord)
-  CIWL, primer set de 3 coches “EC Etoile du Nord”, compuesto de un coche DD3, un VP “Flèche d'Or” + un VPC “Étoile du Nord”
-  CIWL, 3-unit pack “Etoile du Nord”, set 1/2 (1 x DD3, 1 x VP Flèche d'Or and 1 x VPC Étoile du Nord)

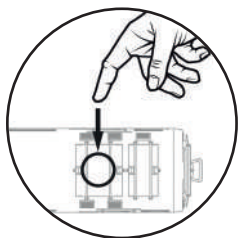





Voitures équipées de éclairage intérieur avec commande tactile pour activer et varier l'intensité



HJ4199



NEW

-  **CIWL, coffret de 3 voitures « Etoile du Nord », set 2/2 (1 x DD3, 1 x VPC Flèche d'Or and 1 x VP Étoile du Nord)**
-  CIWL, dreiteiliges Set „Etoile du Nord“, Set 2/2 (1 x DD3, 1 x VPC Flèche d'Or und 1 x VP Étoile du Nord)
-  CIWL, set di 3 carrozze “Etoile du Nord”, set 2/2 (1 x DD3, 1 x VPC Flèche d'Or e 1 x VP Étoile du Nord)
-  CIWL, segundo set de 3 coches “EC Etoile du Nord”, compuesto de un coche DD3, un VPC “Flèche d'Or” y un VP “Étoile du Nord”
-  CIWL, 3-unit pack “Etoile du Nord”, set 2/2 (1 x DD3, 1 x VPC Flèche d'Or and 1 x VP Étoile du Nord)

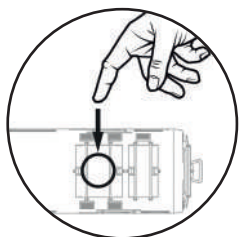

Voitures équipées de éclairage intérieur avec commande tactile pour activer et varier l'intensité



HJ4205



SNCF, coffret de 4 voitures "Mistral 69" TEE « Jules Verne », n.1/2

SNCF, 4-tlg. Set TEE „Jules Verne“, (Set 1 von 2)

SNCF, set di 4 carrozze "Mistral 69" TEE "Jules Verne", n.1/2

SNCF, set de 4 coches TEE "Jules Verne", (set 1 de 2)

SNCF, 4-unit set of TEE "Mistral 69" coaches "Jules Verne", no. 1/2

NEW

La série **Mistral 69**, lancée en 1969, en particulier les voitures TEE « Jules Verne » reliait Paris à différentes grandes villes, tout en proposant une ambiance raffinée à bord, avec des sièges confortables, des services de restauration, et un design inspiré par l'œuvre de l'écrivain éponyme.

Jeux de roues AC appropriés: HC6105 (10.30 x 23.50 mm) nécessite l'installation d'un patin de prise de courant pour que le système d'éclairage CLS fonctionne en courant alternatif (AC)

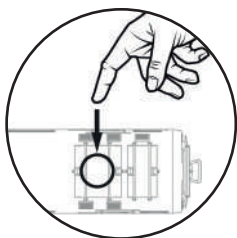

Voitures équipées de éclairage intérieur avec commande tactile pour activer et varier l'intensité



Photomontage / Fotomontage / Fotomontaggio / Fotomontaje

HJ4206HM

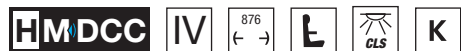

NEW

-  **SNCF, coffret de 3 voitures TEE « Jules Verne », n.2/2**
- SNCF, 3-tlg. Set TEE „Jules Verne“ (Set 2 von 2)
- SNCF, set di 3 carrozze “Mistral 69” TEE “Jules Verne”, n.2/2
- SNCF, set de 3 coches TEE “Jules Verne” (set 2 de 2)
- SNCF, 3-unit set of TEE “Mistral 69” coaches “Jules Verne”, no. 2/2

Jeux de roues AC appropriés: HC6105 (10.30 x 23.50 mm) nécessite l'installation d'un patin de prise de courant pour que le système d'éclairage CLS fonctionne en courant alternatif (AC)

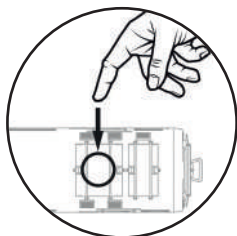

Voitures équipées de éclairage intérieur avec commande tactile pour activer et varier l'intensité



Photomontage / Fotomontage / Fotomontaggio / Fotomontaje

Le TEE « Jules Verne »

Le TEE « Jules Verne » circulait le matin de Nantes à Paris avec le numéro TEE 30 et en fin d'après-midi de Paris à Nantes avec le numéro TEE 31, avec un unique arrêt intermédiaire à Angers. À sa création, le 28 septembre 1980, il est tracté par une CC 72000, même sur la section électrifiée entre Le Mans et Paris. Ses horaires de circulation sont proches de ceux du Maine Océan et la durée du trajet est de 3 h 17 dans chaque sens.

Les voitures des nouveaux articles Jouef **HJ4205** et **HJ4206HM** sont équipées du système innovant d'éclairage par contact, fonctionnant aussi bien en mode analogique qu'en mode numérique. Ce système s'active simplement en touchant du bout du doigt un point précis sur la partie supérieure du toit de chaque voiture.

De plus, l'article **HJ4206HM** est doté d'un décodeur sonore Hornby BLE qui reproduit le son d'origine du moteur diesel du fourgon générateur. Ce décodeur peut être contrôlé via Bluetooth à l'aide de votre téléphone mobile ou tablette, sans nécessairement posséder une centrale numérique, ou par DCC, bien entendu.

HJ4207



NEW



SNCB/SNCF, coffret « Train Auto-Couchette », composé de 1 x WR SNCB ex CIWL + 1 x WL T2 SNCF + 1 x DD SNCB

SNCB/SNCF, Autoreisezug, bestehend aus WR (ex CIWL) SNCB + SNCF, WL T2 + DDm Autotransportwagen

SNCB/SNCF, set "Train Auto-Couchette", composto da 1 x WR SNCB ex CIWL + 1 x WL T2 SNCF + 1 x DD SNCB

SNCB/SNCF, tren nocturno con autoexpreso, incluye WR (ex CIWL) SNCB + SNCF, WL T2 + vagón portacoches DDm

SNCB/SNCF, set motorail train, including 1 x WR SNCB ex CIWL + 1 x WL T2 SNCF + 1 x DD SNCB

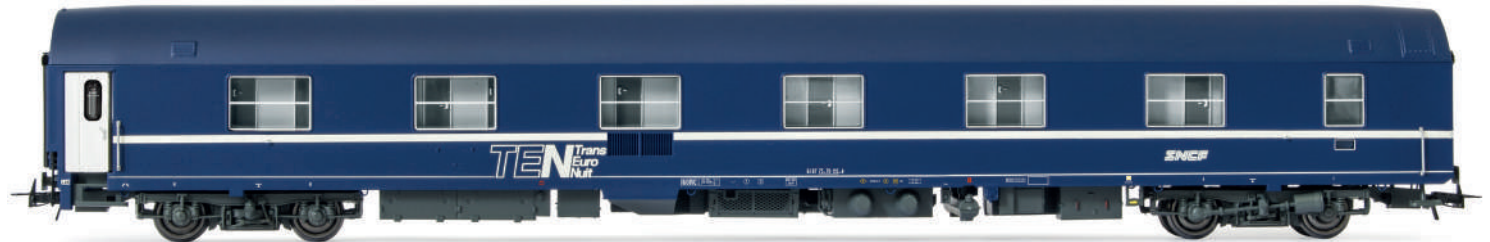

Photomontage / Fotomontage / Fotomontaggio / Fotomontaje

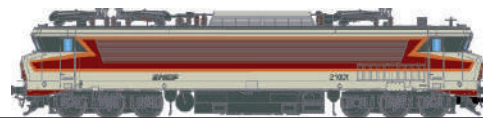

HJ2454



HJ4176-1



HJ4176-2

HJ4207-1

HJ4208



NEW



CIWL, voiture-restaurant « Libre-Service »

CIWL, Speisewagen „Libre-Service“, blaue Farbgebung

CIWL, carrozza ristorante “Libre-Service”

CIWL, coche restaurant “Libre-Service”

CIWL, restaurant coach “Libre-Service”, blue livery

Jeux de roues AC appropriés: HC6102 (10.50 x 24.50 mm) nécessite l'installation d'un patin de prise de courant pour que le système d'éclairage CLS fonctionne en courant alternatif (AC)

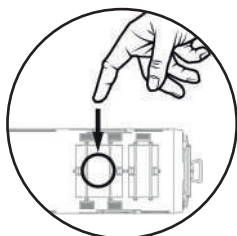

Voiture équipée de éclairage intérieur avec commande tactile pour activer et varier l'intensité



Photomontage / Fotomontage / Fotomontaggio / Fotomontaje

CIWL et l'Innovation du Voyage de Luxe

La Compagnie Internationale des Wagons-Lits (CIWL) incarne l'élégance et l'innovation dans l'univers du transport ferroviaire.

Parmi ses créations les plus emblématiques figure la voiture-restaurant « Libre-Service », une idée révolutionnaire qui a transformé l'art de dîner en voyage. En proposant un service rapide et accessible sans compromis sur la qualité, la voiture-restaurant « Libre-Service » a démocratisé l'expérience culinaire haut de gamme, offrant aux voyageurs un parfait équilibre entre praticité et raffinement.

Chaque détail, du design fonctionnel des intérieurs aux menus soigneusement élaborés, reflétait l'engagement de la CIWL à faire de chaque trajet une expérience unique et inoubliable. Les cuisines des voitures-restaurants étaient de véritables chefs-d'œuvre d'ingénierie : des espaces ultra-compacts où des chefs talentueux préparaient des plats dignes des meilleurs restaurants, souvent dans des conditions de mouvement et d'espace réduites.



HJ4207-2

HJ4207-3

HJ4209

IV-V

303
← →



K

NEW



SNCF, wagon porte-autos DD DEV 66, livrée verte avec logo blanc « Encadré », avec des panneaux de protection semi-transparents

SNCF, Autotransportwagen DD DEV 66, grün mit weißem „Encadré“-Logo, mit semitransparenten Schutzpanelen

SNCF, carro trasporto auto DD DEV 66, livrea verde con logo “Encadré” bianco, con griglie laterali di protezione

SNCF, vagón portacoches DD DEV 66, decoración verde con logotipo blanco “Encadré”, con paneles de protección semitransparentes

SNCF, car transporter DD DEV 66, green with white “Encadré” logo, with semi-transparent protective panels



© Jean-Philippe Thernisien

Caractéristiques de notre nouveau wagon transporteur de voitures JOUEF de type DEV DD66 :

- Outillage entièrement nouveaux
- Châssis en métal coulé sous pression, offrant au wagon la stabilité requise, un centre de gravité bas et, par conséquent, d'excellentes caractéristiques de roulage
- Bogies, tampons, mains courantes, grilles latérales et autres petits détails selon la version et la série de production des véhicules réels
- Toutes les mains courantes sont en acier inoxydable
- De nombreux détails ajoutés sur le châssis, y compris les leviers du système de freinage
- Gravure fine et très détaillée des tôles cannelées sur les niveaux supérieur et inférieur
- Attelages courts conformes à la norme NEM 352 aux deux extrémités
- Barres de verrouillage des voitures sont à poser (pré-assemblées d'usine pour le niveau inférieur)
- *Dérivés du modèle français JOUEF pour l'Allemagne et la République tchèque distribués par Rivarossi*

HJ4188

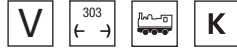

SNCF, fourgon porte-autos DD DEV 66, livrée verte avec logo « Casquette » blanc

SNCF, Autotransportwagen DD DEV 66 in grüner Farbgebung mit weißem „Casquette“-Logo
SNCF, carro DD DEV 66 per trasporto auto al seguito, livrea verde con logo “Casquette” bianco
SNCF, vagón portacoche tipo DD DEV 66, decoración verde con logo “Casquette” blanco
SNCF, car transporter DD DEV 66, green livery with white logo “Casquette”

NEW



Version d'origine des mains courantes sur le pont supérieur

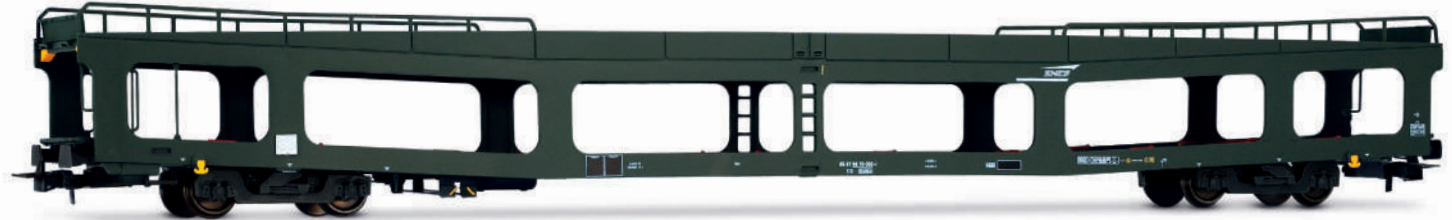

HJ4189



SNCF, fourgon porte-autos DD DEV 66, 2^{ème} série, livrée verte avec logo « Carmillon » blanc

SNCF, Autotransportwagen DD DEV 66 der 2. Bauserie in grüner Farbgebung mit weißem „Carmillon“-Logo
SNCF, carro DD DEV 66 per trasporto auto al seguito, 2^a serie, livrea verde con logo “Carmillon” bianco
SNCF, vagón portacoche tipo DD DEV 66, segunda subserie, decoración verde con logo “Carmillon”
SNCF, car transporter DD DEV 66, 2nd series, green livery with white logo “Carmillon”

NEW



Version modernisée des mains courantes sur le pont supérieur



HJ4191



SNCF, coffret de 3 voitures Grand Confort TEE « Le Kléber » (1 x A8u, 1 x A8tu + 1 x Vru) en livrée « Grand Confort » gris béton

SNCF, dreiteiliges Set Gran Confort-Wagen TEE „Le Kléber“ (1 x A8u, 1 x A8tu + 1 x Vru) in gris béton „Grand Confort“-Farbgebung

SNCF, set di 3 carrozze Grand Confort TEE “Le Kléber” (1 x A8u, 1 x A8tu + 1 x Vru) in livrea gris béton “Grand Confort”

SNCF, primer set de 3 coches Gran Confort, TEE “Le Kléber”, compuesto de un coche A8u, un A8tu y un Vru, decoración gris béton

SNCF, 3-unit pack Gran Confort coaches TEE “Le Kléber” (1 x A8u, 1 x A8tu + 1 x Vru) in gris béton “Grand Confort” livery

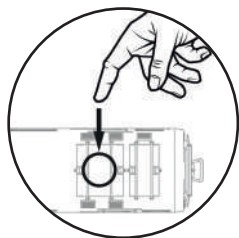

Voitures équipées de éclairage intérieur avec commande tactile pour activer et varier l'intensité



HJ4192



SNCF, coffret de 3 voitures Grand Confort TEE « Le Kléber » (1 x A8u, 1 x A8tu, 1 x A4Dtux) en livrée « Grand Confort » gris béton

SNCF, dreiteiliges Set Gran Confort-Wagen TEE „Le Kléber“ (1 x A8u, 1 x A8tu, 1 x A4Dtux) in gris béton „Grand Confort“-Farbgebung

SNCF, set di 3 carrozze Grand Confort TEE “Le Kléber” (1 x A8u, 1 x A8tu, 1 x A4Dtux) in livrea gris béton “Grand Confort”

SNCF, segundo set de 3 coches Gran Confort, TEE “Le Kléber”, compuesto de un coche A8u, un A8tu y un A4Dtux, decoración gris béton

SNCF, 3-unit pack Gran Confort coaches TEE “Le Kléber” (1 x A8u, 1 x A8tu, 1 x A4Dtux) in gris béton “Grand Confort” livery

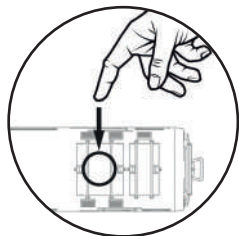

Voitures équipées de éclairage intérieur avec commande tactile pour activer et varier l'intensité



HJ4193



SNCF, voiture supplémentaire Grand Confort A8u pour TEE « Le kléber », livrée « Grand Confort » gris béton

SNCF, Gran-Confort-Ergänzungswagen A8u für TEE „Le Kléber“ in gris béton „Grand Confort“-Farbgebung

SNCF, carrozza aggiuntiva Grand Confort A8u per TEE “Le Kléber”, livrea gris béton “Grand Confort”

SNCF, coche adicional Gran Confort TEE “Le Kléber”, tipo A8u, decoración gris béton “Betón”

SNCF, supplementary Gran Confort coach A8u for TEE “Le Kléber” in gris béton “Grand Confort” livery

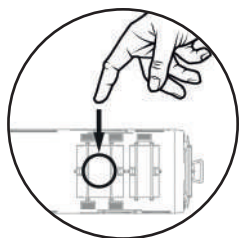

Voiture équipée de éclairage intérieur avec commande tactile pour activer et varier l'intensité



HJ4194



SNCF, voiture supplémentaire Grand Confort A8tu pour TEE « Le Kléber », livrée « Grand Confort » gris béton

SNCF, Gran-Confort-Ergänzungswagen A8tu für TEE „Le Kléber“ in gris béton „Grand Confort“-Farbgebung

SNCF, carrozza aggiuntiva Grand Confort A8tu per TEE “Le Kléber”, livrea gris béton “Grand Confort”

SNCF, coche adicional Gran Confort TEE “Le Kléber”, tipo A8tu, decoración gris béton “Betón”

SNCF, supplementary Gran Confort coach A8tu for TEE “Le Kléber” in gris béton “Grand Confort” livery

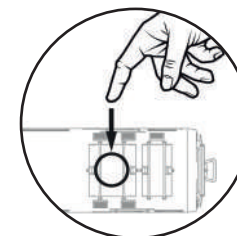

Voiture équipée de éclairage intérieur avec commande tactile pour activer et varier l'intensité

Le TEE « Kléber »

Le Kléber était un train express TEE qui a relié Strasbourg et Paris, en France, entre 1971 et 1988. Le train a été baptisé en l'honneur de Jean Baptiste Kléber, un général français né à Strasbourg pendant les guerres de la Révolution française.

Le Kléber a été mis en service le 23 mai 1971. Le 26 septembre 1982, le service TEE 60 du matin est supprimé. Son nom est transféré au service du soir TEE 62 Strasbourg - Paris, qui était auparavant le TEE Stanislas.

Ce dernier devient le Rapide Stanislas, conservant le même horaire de fin de matinée au départ de Paris et reprenant l'horaire matinal de Kléber au départ de Strasbourg.

Le TEE 62, rebaptisé Kléber (ex-TEE Stanislas), continue de partir de Strasbourg à 17h10 et d'arriver à Paris à 21h00. Les TEE 62 / TEE 61 ont cessé d'exister en tant que trains séparés en 1988, lorsqu'ils ont été intégrés dans un train international entre Paris et Stuttgart Hbf à Stuttgart, en Allemagne.



HJ6290

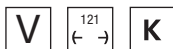

SNCF, wagon couvert à 2 essieux G4 « D.A.C.F.I. » (Dispositif d'Annonce pour Chantier Fixe Importants) Metz, livrée verte

SNCF, 2-achs. gedeckter Güterwagen G4 „D.A.C.F.I.“ Metz, grüne Farbgebung

SNCF, carro coperto a 2 assi G4 “D.A.C.F.I.” Metz, livrea verde

SNCF, vagón cerrado de 2 ejes G4 “D.A.C.F.I.” Metz, decoración verde

SNCF, 2-axle covered wagon G4 “D.A.C.F.I.” Metz, green livery



Jeux de roues AC appropriés: HC6104 (11.27 x 24.25 mm)

NEW

HJ6291

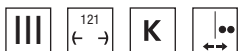

SNCF, wagon couvert à 2 essieux K4, avec feux arrière rouges (pile non incluse)

SNCF, 2-achs. gedeckter Güterwagen K4, mit roten Schlusslichtern (Batterie nicht enthalten)

SNCF, carro coperto a 2 assi K4, con fanali posteriori rossi (batteria non inclusa)

SNCF, vagón cerrado de 2 ejes K4, con luces traseras rojas (pila no incluida)

SNCF, 2-axle covered wagon K4, with red rear lights (battery not included)



Avec feux fin de convoi



Jeux de roues AC appropriés: HC6104 (11.27 x 24.25 mm)

NEW



HJ6311

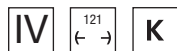

SNCF, wagon couvert à 2 essieux type Us (ex G4) « V » en livrée grise (gare de Bretigny)

SNCF, 2-achs. gedeckter Güterwagen Typ Us (ex G4) „V“ in grauer Farbgebung (Bahnhof Bretigny)

SNCF, carro coperto a 2 assi tipo Us (ex G4) “V” in livrea grigia (stazione di Bretigny)

SNCF, vagón cerrado de 2 ejes tipo Us (ex G4) “V” en decoración gris (estación de Bretigny)

SNCF, 2-axle covered wagon Us type (ex G4) “V” in grey livery (station of Bretigny)

NEW

Jeux de roues AC appropriés: HC6104 (11.27 x 24.25 mm)



Photomontage / Fotomontage / Fotomontaggio / Fotomontaje

HJ6300

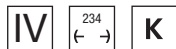

SNCF, wagon à parois coulissantes à 4 essieux type Habis « EVS », livrée argentée

SNCF, 4-achs. Schiebewandwagen Typ Habis „EVS“, silberne Farbgebung

SNCF, carro a pareti scorrevoli a 4 assi tipo Habis “EVS”, livrea argento

SNCF, vagón de paredes corredizas de 4 ejes tipo Habis “EVS”, decoración plateada

SNCF, 4-axle sliding-walls wagon type Habis “EVS”, silver livery

NEW

Jeux de roues AC appropriés: HC6100 (10.27 x 25,20 mm)



Photomontage / Fotomontage / Fotomontaggio / Fotomontaje

HJ6301

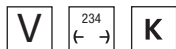

SNCF, wagon à parois coulissantes à 4 essieux type Habis « FRET »

SNCF, 4-achs. Schiebewandwagen Typ Habis „FRET“

SNCF, carro a pareti scorrevoli a 4 assi tipo Habis “FRET”

SNCF, vagón de paredes corredizas de 4 ejes tipo Habis “FRET”

SNCF, 4-axle sliding-walls wagon type Habis “FRET”

NEW

Jeux de roues AC appropriés: HC6100 (10.27 x 25,20 mm)



Photomontage / Fotomontage / Fotomontaggio / Fotomontaje

HJ6308

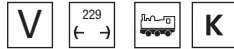

SNCF, wagon plateforme à 4 essieux type Res, chargé de bogies Y25

SNCF, 4-achs. Flachwagen Typ Res, beladen mit Y25-Drehgestellen

SNCF, carro pianale a 4 assi tipo Res, con carrelli Y25

SNCF, vagón plataforma de 4 ejes tipo Res, cargado con bogies Y25

SNCF, 4-axle stake wagon, Res type, loaded with Y25 bogies

NEW

Jeux de roues AC appropriés: HC6100 (10.27 x 25,20 mm)

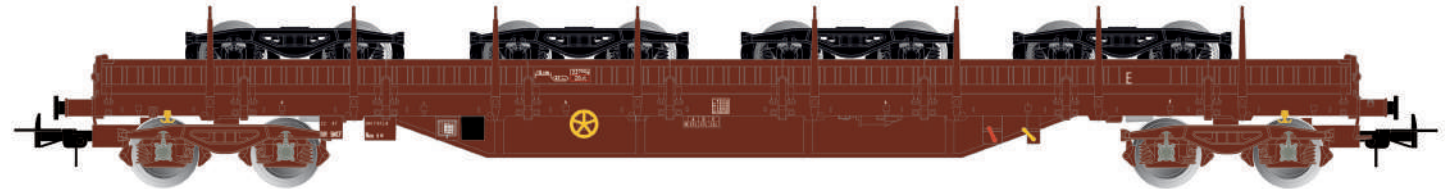

HJ6309

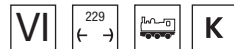

SNCF Infra, wagon plateforme à 4 essieux type Uas (ex Res)

SNCF Infra, 4-achs. Flachwagen Typ Uas (ex Res)

SNCF Infra, carro pianale a 4 assi tipo Uas (ex Res)

SNCF Infra, vagón plataforma de 4 ejes tipo Uas (ex Res)

SNCF Infra, 4-axle stake wagon, Uas type (ex Res)

NEW

Jeux de roues AC appropriés: HC6100 (10.27 x 25,20 mm)

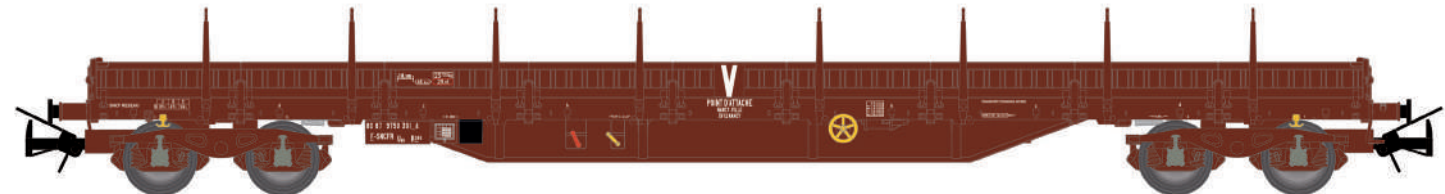

HJ6310

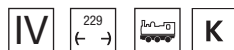

SNCF, wagon plateforme à 4 essieux type Rs avec 2 conteneurs de 20' « Citroën », en livrée blanche

SNCF, 4-achs. Flachwagen Typ Rs mit 2 x 20'-Containern „Citroën“, in weißer Farbgebung

SNCF, carro pianale a 4 assi tipo Rs con 2 container da 20' "Citroën", livrea bianca

SNCF, vagón plataforma de 4 ejes tipo Rs con 2 contenedores de 20' "Citroën" blancos

SNCF, 4-axle stake wagon, Rs type with 2 x 20' container "Citroën", in white livery

NEW

Jeux de roues AC appropriés: HC6100 (10.27 x 25,20 mm)



HJ6277

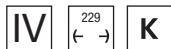

SNCF, wagon porte-conteneurs à 4 essieux S70, avec caisse mobile « 3 SUISSES »

SNCF, 4-achs. Containerwagen S70, mit Wechselbehälter „3 SUISSES“

SNCF, carro porta-container a 4 assi S70, con cassa mobile “3 SUISSES”

SNCF, vagón portacontenedores de 4 ejes S70, con caja móvil “3 SUISSES”

SNCF, 4-axle container wagon S70, loaded with swap body “3 SUISSES”

Jeux de roues AC appropriés: HC6100 (10.27 x 25,20 mm)

Ce wagon était équipé de bogies spéciaux Y37 pour une vitesse maximale de 160 km/h. Plus tard, ils ont été remplacés par des bogies standard Y25.



Photomontage / Fotomontage / Fotomontaggio / Fotomontaje

NEW

HJ6278

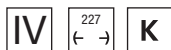

SNCF, wagon porte-conteneurs à 4 essieux S70, avec 2 conteneurs de 20' « FB »

SNCF, 4-achs. Containerwagen S70, mit 2 x 20'-Containern „FB“



SNCF, carro porta-container a 4 assi S70, con 2 x container da 20' “FB”

SNCF, vagón portacontenedores de 4 ejes S70, con 2 contenedores de 20' “FB”

SNCF, 4-axle container wagon S70, loaded with 2 x 20' container “FB”

Jeux de roues AC appropriés: HC6100 (10.27 x 25,20 mm)



Photomontage / Fotomontage / Fotomontaggio / Fotomontaje

HJ6279

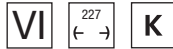

TOUAX, wagon porte-conteneurs à 4 essieux S70, avec caisse mobile « B. Dorchies »

TOUAX, 4-achs. Containerwagen S70, mit Wechselbehälter „B. Dorchies“

TOUAX, carro porta-container a 4 assi S70, con cassa mobile “B. Dorchies”

TOUAX, vagón portacontenedores de 4 ejes S70, con caja móvil “B. Dorchies”

TOUAX, 4-axle container wagon S70, loaded with swap body “B. Dorchies”

NEW

Jeux de roues AC appropriés: HC6100 (10.27 x 25,20 mm)



Photomontage / Fotomontage / Fotomontaggio / Fotomontaje

HJ6303



SNCF, wagon porte-conteneurs à 4 essieux Sgss de 60' Novatrans en livrée grise avec 2 conteneurs pour bobines de 20' « Spedirail » en livrée bleue

SNCF, 4-achs. 60' Containerwagen Novatrans Sgss in grauer Farbgebung, beladen mit 2 blauen 20'-Coil-Container „Spedirail“

SNCF, carro porta-container a 4 assi Sgss da 60' Novatrans in livrea grigia con 2 container per bobine da 20' “Spedirail”, in livrea blu

SNCF, vagón portacontenedores de 4 ejes Novatrans Sgss 60', decoración gris, con 2 contenedores para bobinas de 20' “Spedirail”, azul

SNCF, 4-axle 60' container wagon Sgss Novatrans in grey livery with double 20' “Spedirail” coil container in blue livery

NEW

Jeux de roues AC appropriés: HC6100 (10.27 x 25,20 mm)

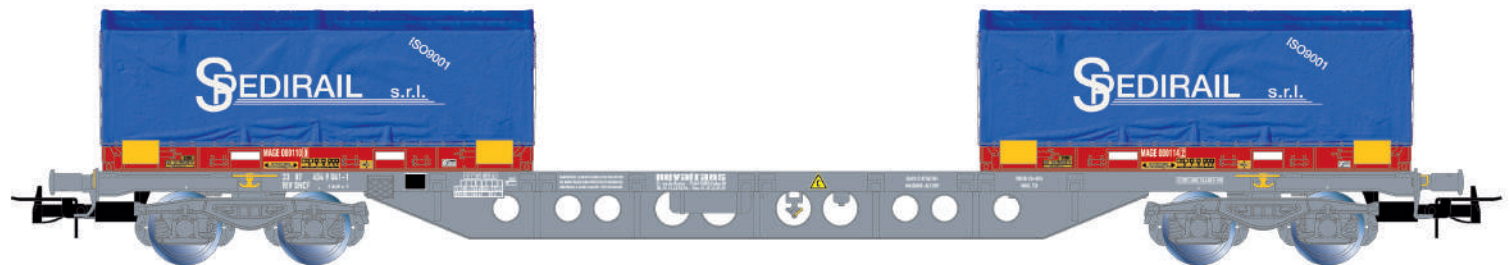

HJ6294

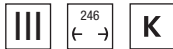

SNCF, coffret de 2 wagons-citernes à 3 essieux « ESSO », livrée argentée

SNCF, 2-tlg. Set 3-achs. Kesselwagen „ESSO“, silberne Farbgebung

SNCF, set di 2 carri cisterna a 3 assi "ESSO", livrea argento

SNCF, set de 2 vagonos cisterna de 3 ejes "ESSO", decoración plateada

SNCF, 2-unit set of 3-axle tank wagons, "ESSO", silver livery

NEW

Jeux de roues AC appropriés: HC6104 (11.27 x 24.25 mm)



HJ6295

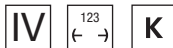

VTG, wagon-citerne à 3 essieux « Ateliers de Joigny »

VTG, 3-achs. Kesselwagen „Ateliers de Joigny“

VTG, carro cisterna a 3 assi "Ateliers de Joigny"

VTG, vagón cisterna de 3 ejes "Ateliers de Joigny"

VTG, 3-axle tank wagon "Ateliers de Joigny"

NEW

Jeux de roues AC appropriés: HC6104 (11.27 x 24.25 mm)



HJ6287

IV ²⁴⁰
← → K



SNCF, coffret de 2 wagons cysternes à gaz à 2 essieux avec toit pare soleil, « Air Liquide »
SNCF, zweiteiliges Set zweiachsiger Gaskesselwagen mit Sonnenschutzdächern, „Air Liquide“
SNCF, set di 2 carri cisterna a 2 assi per trasporto gas con tettuccio parasole, “Air Liquide”
SNCF, set de 2 wagones cisterna de 2 ejes para gas, con protector de techo, decoración “Air Liquide”
SNCF, 2-unit pack of 2-axle gas tank wagons with sun roof, “Air Liquide”

NEW

Jeux de roues AC appropriés: HC6101 (11.27 x 24,25 mm)



HJ6289

IV ²⁴⁰
← → K



SNCF, coffret de 2 wagons cysternes à gaz à 2 essieux, « AGA Progas »
SNCF, zweiteiliges Set zweiachsiger Gaskesselwagen „AGA Progas“
SNCF, set di 2 carri a gas a 2 assi, “AGA Progas”
SNCF, set de 2 wagones cisterna de 2 ejes para gas, decoración “AGA Progas”
SNCF, 2-unit pack gas tank wagons “AGA Progas”

NEW

Jeux de roues AC appropriés: HC6101 (11.27 x 24,25 mm)



HJ6228

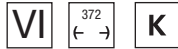

F-ERSA, coffret de 2 wagons-trémies à 4 essieux Taoos, livrée marron, « Ermewa/Chemoil »
F-ERSA, 2-tlg. Set vierachs. Schwenkdachwagen Taoos, in brauner Farbgebung, „Ermewa/Chemoil“
F-ERSA, set di 2 carri tramoggia a 4 assi Taoos, livrea marrone, “Ermewa/Chemoil”
F-ERSA, set de 2 vagones tolva tipo Taoos, decoración “Ermewa/Chemoil” marrón
F-ERSA, 2-unit set of 4-axle hopper wagons Taoos, brown livery, “Ermewa/Chemoil”

NEW

Jeux de roues AC appropriés: HC6100 (10.27 x 25,20 mm)



Version avec châssis long et système de freinage supérieur

HJ6229

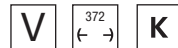

VTG FRANCE, coffret de 2 wagons-trémies à 4 essieux Taoos, livrée gris, « Simotra »
VTG FRANCE, 2-tlg. Set vierachs. Schwenkdachwagen Taoos, in grauer Farbgebung, „Simotra“
VTG FRANCE, set di 2 carri tramoggia a 4 assi Taoos, livrea grigia, “Simotra”
VTG FRANCE, set de 2 vagones tolva tipo Taoos, decoración “Simotra” gris
VTG FRANCE, 2-unit set of 4-axle hopper wagons Taoos, grey livery, “Simotra”

NEW

Jeux de roues AC appropriés: HC6100 (10.27 x 25,20 mm)



Version avec châssis long et système de freinage supérieur

HJ6230

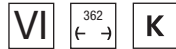

NACCO, coffret de 2 wagons-trémies à 4 essieux Taoos, livrée bleue
NACCO, 2-tlg. Set 4-achs. Schwenkdachwagen Taoos, in hellblauer Farbgebung
NACCO, set di 2 carri tramoggia a 4 assi Taoos, livrea blu
NACCO, set de 2 vagones tolva de tipo Taoos, decoración azul
NACCO, 2-unit set of 4-axle hopper wagons Taoos, light blue livery

NEW

Jeux de roues AC appropriés: HC6100 (10.27 x 25,20 mm)



Version NACCO avec châssis court

HJ6312

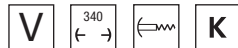

SNCF, coffret de 2 wagons trémies céréaliers à 4 essieux « SANDERS », livrée grise
SNCF, 2-tlg. Set 4-achs. Getreidesilowagen „SANDERS“, graue Farbgebung
SNCF, set di 2 carri silos a 4 assi “SANDERS”, livrea grigia
SNCF, set de 2 vagones tolva de 4 ejes “SANDERS”, decoración gris
SNCF, 2-unit set of 4-axle flat-sided silo wagons “SANDERS”, in grey livery



NEW

Jeux de roues AC appropriés: HC6100 (10.27 x 25,20 mm)

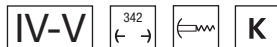

HJ6313



-  **SNCF, coffret de 2 wagons-trémies céréalières « Transcéréales – CAF Grains », avec parois plates + bombées**
-  **SNCF, 2-tlg. Set Getreidesilowagen „Transcéréales – CAF Grains“, mit flachen + runden Wänden**
-  **SNCF, set di 2 carri tramoggia trasporto cereali “Transcéréales – CAF Grains”, con pareti piane + arrotondate**
- SNCF, set de 2 wagones tolva cerealera “Transcéréales – CAF Grains”, con paredes planas + redondeadas**
- SNCF, 2-unit set of cereal hopper wagons “Transcéréales – CAF Grains”, with flat + rounded walls**



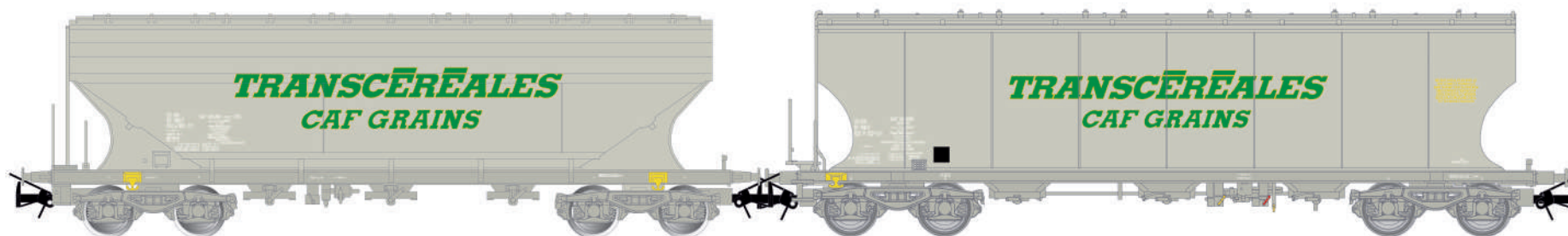

NEW

Jeux de roues AC appropriés: HC6100 (10,27 x 25,20 mm)

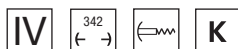

HJ6314



-  **SNCF, coffret de 2 wagons-trémies céréalières « Transcéréales – Esmerly-Caron », avec parois plates + bombées**
-  **SNCF, 2-tlg. Set Getreidesilowagen „Transcéréales – Esmerly-Caron“, mit flachen + runden Wänden**
-  **SNCF, set di 2 carri tramoggia trasporto cereali “Transcéréales – Esmerly-Caron”, con pareti piane + arrotondate**
-  **SNCF, set de 2 wagones tolva cerealera “Transcéréales – Esmerly-Caron”, con paredes planas + redondeadas**
- SNCF, 2-unit set of cereal hoppers “Transcéréales – Esmerly-Caron”, with flat + rounded walls**

NEW

Jeux de roues AC appropriés: HC6100 (10,27 x 25,20 mm)

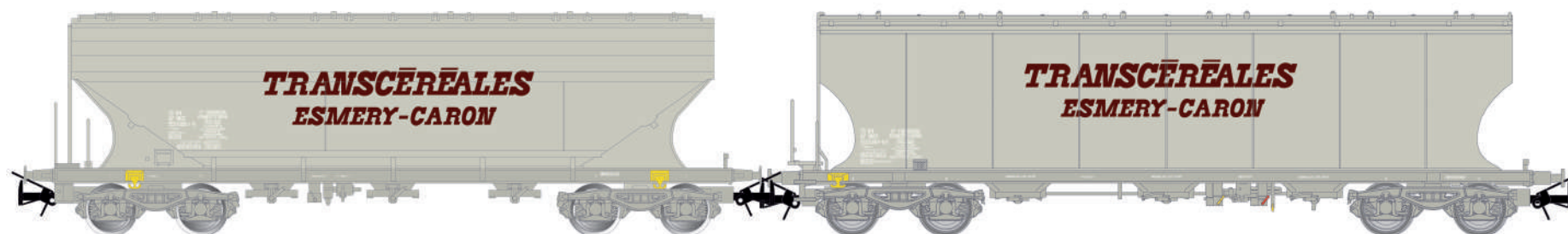

HJ6315

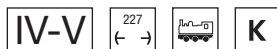

SNCF, wagon bâché à 4 essieux type Rils « FRET », livrée orange
SNCF, 4-achs. Schiebeplanenwagen Typ Rils „FRET“, orange Farbgebung
SNCF, carro telonato a 4 assi tipo Rils “FRET”, livrea arancio
SNCF, vagón entoldado de 4 ejes tipo Rils “FRET”, decoración naranja
SNCF, 4-axle tarpaulin wagon Rils type “FRET”, orange livery

NEW

Jeux de roues AC appropriés: HC6100 (10,27 x 25,20 mm)



Photomontage / Fotomontage / Fotomontaggio / Fotomontaje

HJ6316

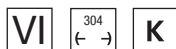

TRANSFESA/Hispanauto, wagon porte-voitures à 3 essieux Laeks « Mega Car Carrier », livrée bleue avec nouveau logo
TRANSFESA/Hispanauto, 3-achs. Autotransporter Laeks „Mega Car Carrier“, blaue Farbgebung mit neuem Logo
TRANSFESA/Hispanauto, carro trasporto auto a 3 assi Laeks “Mega Car Carrier”, livrea blu con nuovo logo
TRANSFESA/Hispanauto, vagón porta-coches de 3 ejes Laeks “Mega Car Carrier”, decoración azul con nuevo logo
TRANSFESA/Hispanauto, 3-axle car transporter Laeks “Mega Car Carrier”, blue livery with new logo

NEW

Jeux de roues AC appropriés: HC6103



Photomontage / Fotomontage / Fotomontaggio / Fotomontaje



Encore disponibles • Bereits lieferbar • Ancora disponibili • Aún disponibles • Still available

Les produits indiqués comme « déjà disponibles » pourraient être disponibles en quantité limitée ou déjà épuisés

Die als „bereits lieferbar“ gekennzeichneten Produkte könnten in begrenzter Menge verfügbar sein oder bereits ausverkauft sein

I prodotti segnalati come “ancora disponibili” potrebbero essere disponibili in quantità limitata o già esauriti

Los productos marcados como «aún disponibles» pueden estar disponibles en cantidad limitada o ya agotados

Products marked as “still available” may be available in limited quantity or already sold out



HJ2403

SNCB/NMBS, locomotive à vapeur classe 81, chaudière avec 3 coupoles symétriques, livrée vert foncé, ép. III



- Châssis, roues, chaudière, carrosserie du tender en métal injecté de haute qualité;
- Moteur avec volant d'inertie inclus dans la locomotive pour un roulement doux;
- Toutes les lanternes (LED à ton chaud) sont allumées en fonction du sens de circulation, en mode analogique;
- Avec boîte à feu lumineuse (DC) ou scintillant (en mode digital);
- Attelage court entre la locomotive et le tender;
- Longueur hors tampons 210mm;
- Prise pour interface numérique MTC 21 broches (NEM 660)



HJ2415/HJ2415S

SNCF, locomotive à vapeur 140 C 133, avec tender 18 B 12 (région Est), livrée verte/noire avec bandes rouges, ép. III



Photo: Bruno Miniature



HJ2416/HJ2416S

SNCF, locomotive à vapeur 140 C 158, avec tender 18 B 521 (région Ouest), livrée noire, ép. III



HJ2418/HJ2418S

SNCF, autorail à 2 voitures RGP II X 2717 avec remorque XR 7710, livrée vert/beige avec logo d'origine, ép. III



- Sans déflecteur de fumée
- Fanaux rouges arrière
- Feux anciens
- Pare-brise version d'origine
- Indicateurs de classe sur fond vert
- Rame de 2^{ème} classe (avant la réforme des classes de juin 1956)
- Remorque avec compartiment cuisine

HJ2419/HJ2419S

SNCF, autorail à 2 voitures RGP II X 2716 avec remorque XR 7719, avec déflecteurs de fumée, livrée vert/beige, ép. III



- Avec déflecteur de fumée
- Feux anciens et sans fanaux
- Indicateurs de classe sur fond vert
- Indicateurs de classe sur fond rouge pour la 2e classe, sur fond jaune pour la 1e classe
- Marquage de service de couleur gris en bas de caisse
- Remorque sans compartiment cuisine

HJ2420/HJ2420S

SNCF, autorail à 2 voitures RGP II X 2712 avec remorque XR 7714, avec déflecteurs de fumée, livrée vert/beige, ép. III



- Avec déflecteur de fumée
- Feux anciens
- Sans fanaux
- Livrée face avant différente
- Indicateurs de classe sur fond vert
- Rame de 1^{ère} classe (après la réforme de juin 1956)
- Remorque avec compartiment cuisine

HJ2429/HJ2429S

SNCF, autorail à 2 voitures RGP II X 2719 avec remorque XRAB 7708, avec déflecteurs de fumée, livrée vert/beige, ép. IV



- Avec déflecteur de fumée
- Feux modernisés et sans fanaux
- Nouveau logo SNCF/Plus d'enjoliveurs
- Indicateurs de classe sur fond rouge pour la 2e classe, sur fond jaune pour la 1e classe
- Remorque sans compartiment cuisine
- Marquage de service de couleur jaune en bas de caisse



HJ2418/S

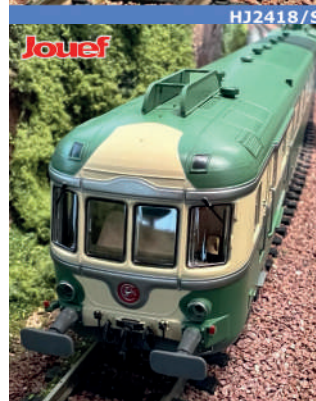

HJ2419/S

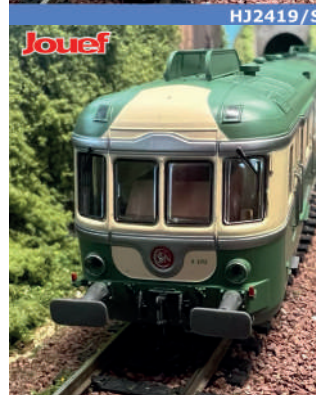

HJ2420/S



HJ2429/S



HJ2418/S



HJ2419/S



HJ2420/S



HJ2429/S

HJ2430

SNCF, locomotive à vapeur 141 R 44, avec 3 feux avant et tender à charbon, livrée verte/noire, dépôt Sarreguemines, ép. III



HJ2431

SNCF, locomotive à vapeur 141 R 484, avec 3 feux avant et tender à charbon, livrée noire, dépôt Hausbergen, ép. III



HJ2432

Locomotive à vapeur 141 R 420, avec tender à charbon, ép. V



- Ces nouvelles locomotives disposent d'une prise de courant sur le tender et les roues motrices
- Le châssis est métallique et le moteur avec volant d'inertie
- Il y a un éclairage cabine du plus bel effet et les tampons sont à ressorts
- Le rayon de courbure est de 356,5mm minimum
- La platine est à la norme Nem 660



HJ2433

Locomotive à vapeur 141 R 1244, tender fuel grande capacité, livrée verte/noire avec roues blanches, ép. V



HJ2441/HJ2441S

SNCF, locomotive diesel BB 666442, livrée bleue, ép. VI



HJ2442/HJ2442S

SNCF, locomotive diesel BB 66400, livrée verte, « FRET », ép. VI



Découvrez en détail la locomotive avec la vidéo de Bruno Miniature

 **HJ2425/HJ2425S**

SNCF, coffret de 4 unités, TGV Sud-Est, 1981 version inaugurale, ép. IV



 **HJ3014**

SNCF, coffret supplémentaire de 3 voitures TGV Sud-Est, 1981 version inaugurale, composé de 1^{ère} classe et 1 voiture bar, ép. V



 **HJ3015**

SNCF, coffret supplémentaire de 3 voitures TGV Sud-Est, 1981 version inaugurale, composé de 3^{ème} classe, ép. V

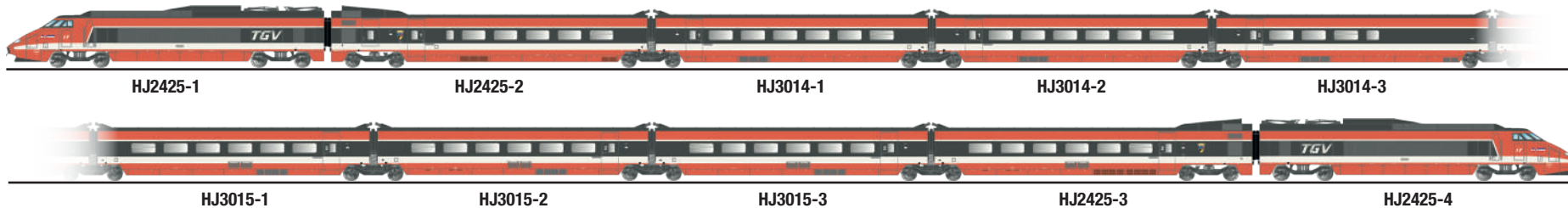

 **HJ2440/HJ2440S**

COLAS RAIL, locomotive diesel Vossloh DE 18, livrée orange/jaune, ép. VI



HJ2443/HJ2443S

SNCF, locomotive électrique BB 26212 avec 3 feux avant, livrée grise/orange avec logo « Casquette », ép. V



HJ2444/HJ2444S

SNCF, locomotive électrique BB 26056, livrée grise/rouge, « Technicentre Industriel Oullins », ép. VI



HJ2445/HJ2445S

SNCF, locomotive électrique BB 26144, livrée « TER Grand Est », ép. VI



- Nouvelle face avant de la locomotive avec essuie-glaces rapportés séparément (pièces photo découpées en acier inoxydable)
- Bogies nouvellement modélisés
- Nouvel aménagement intérieur avec une figurine de conducteur de locomotive qui salue
- Eclairage intérieur des cabines de conduite commutable en mode numérique
- Pantographes entièrement fabriqués en métal et conformes à l'original, différents pour la BB 26144

HJ2446/HJ2446S

SNCF, locomotive diesel BB 567556, livrée bleue avec logo « Casquette », ép. V



HJ2447/HJ2447S

SNCF, locomotive diesel BB167424 avec parois plates, livrée « Multiservice », ép. VI



HJ2449/HJ2449S

SNCF, locomotive électrique BB 12013 avec 2 fanaux hautes et 2 fanaux basses, livrée bleue/jaune avec plaques rouges, ép. III



HJ2450/HJ2450S

SNCF, locomotive électrique BB 13052 avec 4 lampes inférieures, livrée bleue, « Cité du Train », ép. IV



HJ2452/HJ2452S

SNCF, locomotive électrique CC 6526 « Le Capitole », ép. IV



- Boîte métallique commémorative de l'anniversaire
- Nouveau logo CAPITOLE sur l'une des faces avant
- L'emballage comprend un presse-papier en métal reproduisant la face avant de la locomotive CAPITOLE.
- L'article contient le livret « Jouef 80 ans 1944 - 2024 »

HJ2460/HJ2460S

Akiem, locomotive électrique tritension « Astride » BB 36011, nouvelle livrée Akiem, ép. VI



- Forme corrigée du toit de la cabine
- Pantographes entièrement en métal
- Moteur haute performance à 5 pôles à enroulement oblique avec volants d'inertie
- Châssis et bogies en métal moulé
- Feux blancs à l'avant et rouges à l'arrière, changeant de direction, contrôlables séparément en mode numérique
- Prise numérique MTC à 21 broches
- Les six essieux sont entraînés par des cardans.
- Toutes les roues sont équipées de capteurs de courant
- Pochettes d'attelage conformes à la norme NEM 362 des deux côtés de la locomotive
- Rayon minimum : 356,5 mm

HJ2459/HJ2459S

SNCF, locomotive électrique tritension « Astride » BB 36008 blasons « Blainville/Damelevières », livrée multiservice, ép. VI



HJ2458/HJ2458S

SNCF, locomotive électrique tritension « Astride » BB 36031, blasons « Bons-en-Chablais / Castione », livrée « FRET », ép. V



HJ2459

HJ6272

HJ6250

HJ6297

HJ4174

SNCF, coffret de 3 voitures courtes DEV Inox, composé de 1 voiture A8, 1 voiture A3B5 et 1 voiture BRT, ép. III

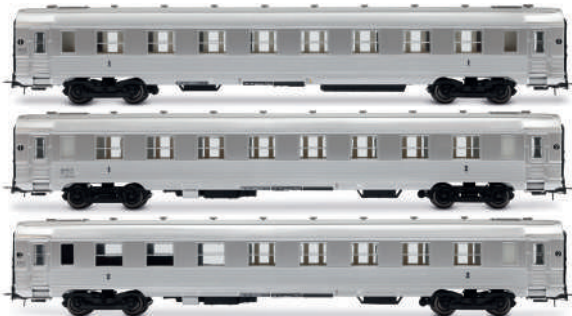

HJ4175

SNCF, coffret de 3 voitures courtes DEV Inox, composé de 2 voitures B8 et 1 voiture A6D, ép. III

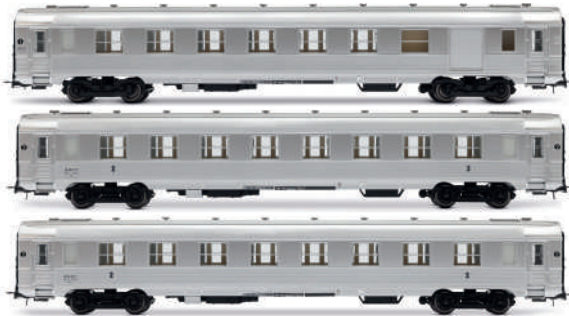

HJ4176

SNCF, coffret de 2 voitures courtes DEV Inox, avec cartouche Corail, composé de 1 voiture A8 et 1 voiture B6D, ép. IV



- Nouveaux moules pour une reproduction fidèle et précise
- Intérieur finement détaillé avec sièges séparés pour plus de réalisme
- Dessous de caisse détaillé avec un équipement spécifique selon l'époque modélisée
- Coulisses d'attelage court conformes à la norme NEM 352 aux deux extrémités des voitures
- Boîtiers NEM 362 pour tête d'attelage interchangeable aux deux extrémités
- Rayon minimal d'inscription en courbe : 356,5 mm
- Châssis reproduit avec finesse et précision



HJ4177

SNCF, coffret de 2 voitures courtes DEV Inox B8, avec cartouche Corail, ép. IV



HJ4178

SNCF, coffret de 3 voitures, « Train Expo », coffret 1/2, ép. VI



HJ4179

SNCF, coffret de 3 voitures, « Train Expo », coffret 2/2, ép. VI



HJ4181

SNCF, coffret de 2 voitures DEV AO de 2^{ème} classe U59 B9 (ex A9), livrée verte/grise avec logo « Encadré », ép. IV



HJ4183

SNCF, coffret de 2 unités, train de maintenance, composé de 1 voiture DEV Inox et 1 wagon G4, ép. IV



HJ4182

SNCF, coffret de 2 voitures DEV AO de 2^{ème} classe U59 B9 (ex A9), livrée verte/grise avec logo « Nouille », ép. IV



Photo: Bruno Miniature



- Longueur : 576 mm
- Structure : Voitures avec un corps en plastique très détaillé, avec des finitions précises et réalistes, reproduisant les détails de la voiture réelle, y compris les fenêtres avec cadres et la livrée bicolore verte/grise.
- Bogies : Y24 réalistes, avec des suspensions détaillées et des roues en métal
- Intérieurs : Détails intérieurs soignés, avec reproduction des sièges, couloirs et spécificités des portes d'entrée.
- Le symbole stylisé de la SNCF (surnommé "Nouille" ou "Vermicelle" en raison de sa forme) est clairement visible sur les côtés de la voiture.

HJ4184

SNCF, coffret de 3 voitures RIO 80, livrée bleu/argent "Centre", ép. VI



HJ4185

SNCF, coffret de 4 voitures RIO 77, « Stelyrail bleu », ép. VI



HJ4186

SNCF, coffret de 3 voitures RIO 78 TER (ex NPDC), livrée jaune/argent, ép. VI





HJ4196

SNCF, coffret de 3 voitures « EC Etoile du Nord » set 1/2
(1 x A4Dtux, 1 x B8u et 1 x B91/2tu), ép. V



HJ4197

SNCF, coffret de 3 voitures « EC Etoile du Nord » set 2/2
(1 x Vru, 1 x A3rtu et 1 x A8u), ép. V



HJ4200

SNCF, coffret de 3 voitures Coca-Cola « Train de Noël »
de 2010, ép. VI



HJ6254

SNCF, wagon fermé à 2 essieux G4 avec parois lisses,
livrée "Coca Cola", ép. IV



 **HJ6239**

SNCF, wagon silo à 2 essieux Ucs, « Fixit », ép. V



 **HJ6250**

Coffret de 2 wagons-citernes pour le transport de chlore, VTG + Ermewa, livrée beige/orange/rouge, ép. VI



 **HJ6252**

SNCF, wagon bâché à 3 essieux type Lailps, livrée bleue, « Flumroc », ép. IV



 **HJ6247**

SNCF, coffret de 2 wagons-citerne à 3 essieux, « BP », ép. IV



 **HJ6248**

SNCF, coffret de 2 wagons-citerne à 3 essieux, « Europ Rail S.G.M.F. / Bruyere et Eberlet », ép. IV



 **HJ6249**

SNCF, coffret de 2 wagons-citerne à 3 essieux, « Petroles de L'Ouest », ép. IV



 **HJ6260**

SNCF, wagon porte-conteneurs à 4 essieux S70, chargé avec 2 conteneurs porte-bobines de 20' « TINES », ép. V



 **HJ6261**

TOUAX, wagon porte-conteneurs à 4 essieux S7B, chargé avec 2 Coil-containers de 20' « ONE », ép. V



 **HJ6264**

SNCF, coffret de 2 wagons-citerne à 2 essieux à gaz, « Primagaz », ép. III



 **HJ6267**

BRAMBLES, wagon plat de voitures à 3 essieux Laeks, livrée bleue, ép. IV



 **HJ6272**

F-ERSA, wagon à parois coulissantes à 4 essieux Habbiss, livrée grise/marron, « Ermewa », ép. VI



 **HJ6281**

SNCF, coffret de 2 wagons trémies à 4 essieux avec parois planes, « UFAC », ép. IV



 **HJ6292**

SNCF, wagon couvert à 2 essieux, 80^{ème} anniversaire JOUEF



 **HJ6293**

SNCF, coffret de 3 wagons tombereaux type Eamnos, ép. VI



 **HJ1062**

Jouef SNCF Infra Set de train électrique





Index • *Index*

Locomotives diesel.....60

Diesel locomotives.....60

Arrivées récentes.....62

Still available.....62

Jouef *Loisirs*[®]

Jouef Loisirs est la gamme de Jouef destinée à un public plus jeune et néophyte. Grâce à la capacité de Jouef Loisirs à s'adapter aux besoins de chacun, vous ne pourrez plus vous en passer.

De nouvelles livrées de locomotives et d'autres surprises vous attendent, profitez de ce catalogue conçu spécialement pour vous !



www.jouef.com

CC 72000

La locomotive diesel-électrique **CC 72006** de la série SNCF CC 72000 est particulièrement connue pour avoir été la seule de cette classe à arborer la célèbre livrée bleu multiservice, un choix unique et expérimental. Surnommée « Isabelle », cette locomotive a été peinte en **Bleu Multiservice** (également appelé "Corail +"), une couleur créée pour refléter l'image moderne de la SNCF dans les années 1990. En 1995, cette livrée a été appliquée dans le but de tester un style distinct pour les services mixtes, mais elle n'a jamais été adoptée par d'autres modèles de la série, ce qui a rendu cette version très spéciale et recherchée par les amateurs de trains et les modélistes ferroviaires. Construite par **Alstom entre 1967 et 1974**, la CC 72006 fait partie d'une série de locomotives puissantes (3 540 chevaux) conçues pour remplacer les locomotives à vapeur sur les lignes non électrifiées en France. Bien que la majorité des CC 72000 aient été retirées du service à la fin des années 2000, la CC 72006, avec sa livrée unique, reste un sujet de fascination pour les passionnés de trains, et sa réplique en modèle réduit est très prisée parmi les collectionneurs.



© Renaud Chodkowski

HJ2621



SNCF, locomotive diesel à 6 essieux CC 72056 « La Bourboule », livrée bleue avec logo « Casquette »

SNCF, 6-achs. dieselelektrische Mehrzwecklokomotive CC 72056 „La Bourboule“, blau-Farbgebung mit „Casquette“-Logo

SNCF, locomotiva diesel a 6 assi CC 72056 “La Bourboule”, livrea blu con logo “Casquette”

SNCF, locomotora diésel de 6 ejes CC 72056 “La Bourboule”, decoración azul con logotipo “Casquette”

SNCF, 6-axle diesel-electric locomotive CC 72056 “La Bourboule”, blue livery with “Casquette” logo

NEW



HJ2621



HJ4206HM-1



HJ4206HM-2



HJ4205-1



HJ4205-2



HJ4205-3



HJ4205-4



HJ4206HM-3

HJ2620



SNCF, locomotive diesel à 6 essieux CC 72006 « Isabelle », livrée bleue/argente/grise

SNCF, 6-achs. dieselelektrische Mehrzwecklokomotive CC 72006 „Isabelle“, in Blau/Silber/Grau Farbgebung

SNCF, locomotiva diesel a 6 assi CC 72006 “Isabelle”, livrea blu/argento/grigio

SNCF, locomotora diésel de 6 ejes CC 72006, decoración “Isabelle”, decoración azul/plata/gris

SNCF, 6-axle diesel-electric locomotive CC 72006 “Isabelle”, blue/silver/grey livery



À l'origine, les deux logos frontaux du CC 472006 ont été recouverts lorsqu'ils ont été peints dans la nouvelle livrée. Mais après seulement quelques semaines, l'un des logos a été perdu et n'a jamais été remplacé.

HJ2622



SNCF, locomotive diesel CC à 6 essieux 72084, livrée bleue avec logo « Carmillon »

SNCF, 6-achs. dieselelektrische Mehrzwecklokomotive CC 72084, blau-Farbgebung mit „Carmillon“-Logo

SNCF, locomotiva diesel a 6 assi CC 72084, livrea blu con logo “Carmillon”

SNCF, locomotora diésel de 6 ejes CC 72084, decoración azul con logotipo “Carmillon”

SNCF, 6-axle diesel-electric locomotive CC 72084, blue livery with “Carmillon” logo



CC 72084 est préservée et entretenue par l'AJECTA, une association française dédiée à la conservation du matériel ferroviaire historique. La locomotive est occasionnellement présentée lors d'expositions et d'événements spéciaux, permettant aux passionnés de chemin de fer d'apprécier cet exemple classique de l'ingénierie ferroviaire française.

NEW

NEW

Encore disponibles • Bereits lieferbar • Ancora disponibili • Aún disponibles • Still available

Les produits indiqués comme « déjà disponibles » pourraient être disponibles en quantité limitée ou déjà épuisés

Die als „bereits lieferbar“ gekennzeichneten Produkte könnten in begrenzter Menge verfügbar sein oder bereits ausverkauft sein

I prodotti segnalati come “ancora disponibili” potrebbero essere disponibili in quantità limitata o già esauriti

Los productos marcados como «aún disponibles» pueden estar disponibles en cantidad limitada o ya agotados

Products marked as “still available” may be available in limited quantity or already sold out

HJ2613

SNCF, autorail diesel EAD X 4697 + XR 8694, « Pays de la Loire », ép. V



- Prise pour décodeur DCC 21 broches (MTC)
- Longueur hors tampons 490 mm

HJ2614

SNCF, autorail diesel EAD X 4317 + XR 8517, livrée rouge/beige, ép. IV

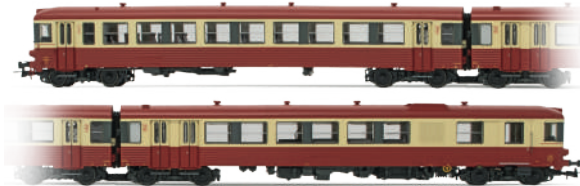

- Aménagement intérieur
- Moteur avec volant d'inertie

HJ2615

SNCF, autorail diesel EAD XBD 4717 + XRABx 8714, livrée argent/bleue avec logo « Casquette », ép. IV-V

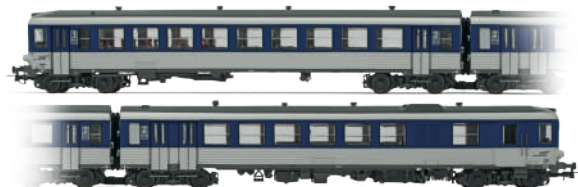

- Eclairage avec inversion blanc/rouge
- Attelage électrique entre les voitures motrices et de commande
- Attelages à elongation



Découvrez en détail la locomotive avec la vidéo de Bruno Miniature



 **HJ2616**

SNCF, autorail diesel X 3800 « Picasso », livrée rouge rubis/gris perle, ép. III



- Longueur hors tampons 245 mm
- Moteur avec volant d'inertie
- Eclairage avec inversion blanc et rouge



 **HJ2617**

SNCF, autorail diesel X 3800 « Picasso », livrée rouge/beige, ép. III



- Modification d'outillage
- Prise NEM pour décodeur NEM 660
- Longueur hors tampons : 245 mm
- Attelages à élancement
- Éclairage avec inversion blanc/rouge



 **HJ2619**

SNCF, autorail diesel X 93953 « Picasso », livrée bleu/beige, ép. IV





©Hornby Hobbies Ltd.

HORNBY HOBBIES LTD

Westwood, Margate, Kent, CT9 4JX, UK

EU Authorised Representative:

Hornby Italia SRL
Viale dei Caduti, 52/A6, Castel Mella
(BS), Italy, 25030

www.jouef.com
www.electrotren.com
www.rivarossi.com
www.limamodel.com



/JOUEF
/Electrotren
/rivarossi.model
/lima.models



@hornbyinternational

DE

08000.00.26.27

Customerservices.de@hornby.com
Technicalservices.de@hornby.com

ES

900.67.03.41

Customerservices.es@hornby.com
Technicalservices.es@hornby.com

FR

801.87.00.06

Customerservices.fr@hornby.com
Technicalservices.fr@hornby.com

IT

800.01.98.50

Customerservices.it@hornby.com
Technicalservices.it@hornby.com

UK

+44(0)1843 233525

Customerservices.uk@hornby.com
Technicalservices.uk@hornby.com



HP2025H0